

Щит управления вентиляторами ЩУВ2



- Всегда на складе.
- Универсальная защита двигателя вентилятора.
- Управление скоростью вращения вентилятора частотным регулятором РМТ или АТV21.

Щит управления ЩУВ2 предназначен для пуска вентилятора и защиты от перегрева обмоток двигателя, питание 380 В.

Двигатели должны быть оснащены позисторными (термисторными) или биметаллическими термодатчиками.

Есть возможность управления с выносного пульта, индикация режимов работы и аварии. Дистанционное включение / выключение вентилятора. К щиту управления можно подключить частотный регулятор РМТ или АТV21. Щит ЩУВ2 предназначен для управления работой и защиты вентиляторов с термодатчиками в системах вентиляции и кондиционирования.

Технические характеристики

Напряжение питания: 380 В ± 15%, 50 Гц;

Рабочая температура: от 0 до + 40 °С.

В состав щита управления входят автоматический выключатель, реле защиты ТР220, магнитный пускатель, кнопки ПУСК и СТОП. Комплектующие изделия Schneider Electric.

Наименование щита управления	Мощность двигателя, кВт	Линейный ток, А	Реле защиты	Частотный регулятор РМТ	Частотный регулятор АТV21	Размер щита управления (Ш/В/Г), мм	Степень защиты
ЩУВ2 0,18	0,18	0,6	ТР220	РМТ75380	-	256x200x94	IP40
ЩУВ2 0,25	0,25	0,8	ТР220	РМТ75380	-	256x200x94	IP40
ЩУВ2 0,37	0,37	1,2	ТР220	РМТ75380	-	256x200x94	IP40
ЩУВ2 0,55	0,55	1,4	ТР220	РМТ75380	АТV21H075N4	256x200x94	IP40
ЩУВ2 0,75	0,75	2,0	ТР220	РМТ75380	АТV21H075N4	256x200x94	IP40
ЩУВ2 1,1	1,1	2,7	ТР220	РМТ15380	АТV21HU15N4	256x200x94	IP40
ЩУВ2 1,5	1,5	3,6	ТР220	РМТ15380	АТV21HU15N4	256x200x94	IP40
ЩУВ2 2,2	2,2	5,2	ТР220	РМТ22380	АТV21HU22N4	256x200x94	IP40
ЩУВ2 3,0	3,0	7,3	ТР220	РМТ40380	АТV21HU30N4	256x200x94	IP40
ЩУВ2 4,0	4,0	8,9	ТР220	РМТ40380	АТV21HU40N4	256x200x94	IP40
ЩУВ2 5,5	5,5	11,3	ТР220	-	АТV21HU55N4	256x200x94	IP40
ЩУВ2 7,5	7,5	15,6	ТР220	-	АТV21HU75N4	364x200x100	IP66
ЩУВ2 11	11	22	ТР220	-	АТV21HD11N4	364x200x100	IP66
ЩУВ2 15	15	29	ТР220	-	АТV21HD15N4	364x200x100	IP66
ЩУВ2 18,5	18,5	35	ТР220	-	АТV21HD18N4	400x500x220	IP31
ЩУВ2 22	22	42	ТР220	-	АТV21HD22N4	400x500x220	IP31
ЩУВ2 30	30	57	ТР220	-	АТV21HD30N4	400x500x220	IP31

По вопросам продаж и поддержки обращайтесь:

Волгоград +7 (8442) 45-94-42
Екатеринбург +7 (343) 302-14-75
Ижевск +7 (3412) 20-90-75
Казань +7 (843) 207-19-05

Краснодар +7 (861) 238-86-59
Красноярск +7 (391) 989-82-67
Москва +7 (499) 404-24-72
Ниж.Новгород +7 (831) 200-34-65

Новосибирск +7 (383) 235-95-48
Омск +7 (381) 299-16-70
Пермь +7 (342) 233-81-65
Ростов-на-Дону +7 (863) 309-14-65

Самара +7 (846) 219-28-25
Санкт-Петербург +7 (812) 660-57-09
Саратов +7 (845) 239-86-35
Сочи +7 (862) 279-22-65

сайт: ventilator.pro-solution.ru | эл. почта: vtr@pro-solution.ru

телефон: 8 800 511 88 70

Щиты управления ЩУВ2 обеспечивают пуск, останов вентилятора и защиту от перегрева обмоток двигателя, а также индикацию его состояния:

- пуск и останов вентилятора от кнопок в щите управления;
- внешний пуск от выносного пульта управления. Индикация состояний РАБОТА и АВАРИЯ;
- пуск от внешнего контакта;
- управление приводом воздушной заслонки (питание привода 220 В, возвратная пружина);
- защита двигателя вентилятора оснащенного термоконтактами;
- возможность регулирования скорости вентилятора при подключении частотного преобразователя;
- отключение вентилятора НЗ контактом пожарной сигнализации.

Щиты управления защищают двигатель вентилятора от следующих основных причин аварии:

- перегрузка двигателя если вентиляционная система рассчитана неправильно;
- обрыв, замыкание обмоток или перекос фаз питания;
- заклинивание ротора при попадании внутрь вентилятора инородного тела;
- нарушение системы охлаждения двигателя и повышенная температура окружающей среды.

Схема подключения ЩУВ2, пуск/стоп вентилятора кнопками щита управления

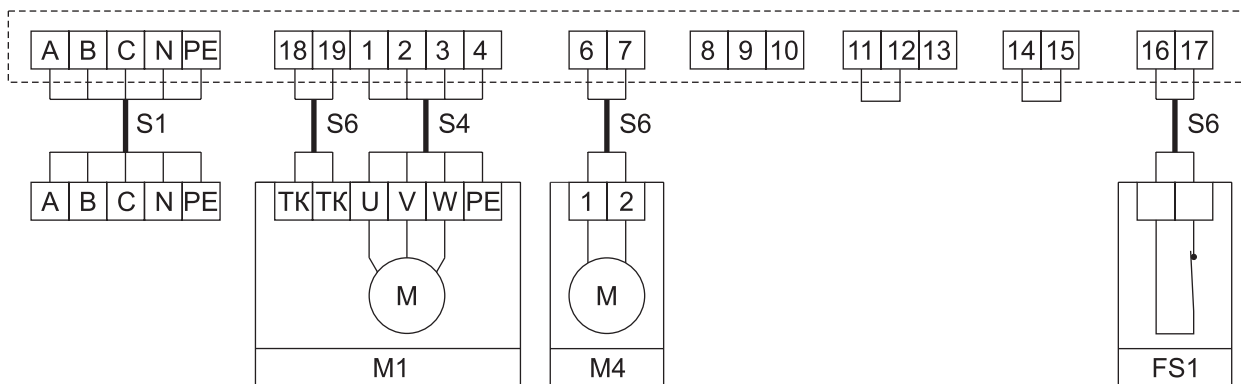

M1 - вентилятор, питание 380 В;

TK - термоконтакты двигателя (биметаллические или позисторные);

M4 - электропривод воздушной заслонки. Питание 220 В, возвратная пружина. Например LF230 Belimo;

16 и 17 - контакт системы пожарной сигнализации (нормально замкнутый);

A B C - сеть, N - рабочая нейтраль, PE - защитная земля;

В щите должны быть установлены перемычки между контактами 11 и 12, 14 и 15.

При нажатии в щите кнопки ПУСК на вентилятор M1 подается питание 380 В.

На клемму 6 подается сигнал 220 В, который может быть использован для открытия воздушной заслонки M4. Сигнал 220 В также подается на клемму 8, он применяется для подтверждения включения вентилятора. При срабатывании реле защиты TP220 (перегрев обмоток двигателя) вентилятор отключается и подается сигнал 220 В на клемму 10.

При размыкании контакта пожарной сигнализации FS1 вентилятор также отключается.

Тип термоконтактов (биметаллические/позисторные) выставляется переключателем на лицевой панели реле защиты TP220.

По вопросам продаж и поддержки обращайтесь:

Волгоград +7 (8442) 45-94-42
Екатеринбург +7 (343) 302-14-75
Ижевск +7 (3412) 20-90-75
Казань +7 (843) 207-19-05

Краснодар +7 (861) 238-86-59
Красноярск +7 (391) 989-82-67
Москва +7 (499) 404-24-72
Ниж.Новгород +7 (831) 200-34-65

Новосибирск +7 (383) 235-95-48
Омск +7 (381) 299-16-70
Пермь +7 (342) 233-81-65
Ростов-на-Дону +7 (863) 309-14-65

Самара +7 (846) 219-28-25
Санкт-Петербург +7 (812) 660-57-09
Саратов +7 (845) 239-86-35
Сочи +7 (862) 279-22-65

сайт: ventilator.pro-solution.ru | эл. почта: vtr@pro-solution.ru

телефон: 8 800 511 88 70